

ab

1998 - ARMOIRE BATEAU TRANSATLANTIQUE

t

DOSSIER DE PRESSE

alb

1998 - ARMOIRE BATEAU TRANSATLANTIQUE

t

CONNECTIQUES MUTATIONNELLES
OLIVIER TOURENC ET NICOLAS KOMAROFF

1998 - ARMOIRE BATEAU TRANSATLANTIQUE

Un artiste, Olivier Tourenc.

Un navigateur Nicolas Komaroff.

Une traversée de l'Atlantique à bord d'une œuvre d'art,
l'armoire bateau.

40 jours de mer entre les îles du Cap Vert et la Martinique.

Un P. C. course dans une galerie parisienne.

Des expositions et une couverture médiatique au travers des
télévisions et de la presse écrite.

De la rigueur et de la technologie au service de la poésie.

Une aventure humaine et artistique dans les mythes et les
fondements de la société occidentale.

RENSEIGNEMENTS

CONNECTIQUES MUTATIONNELLES

Association loi 1901 - Crédit Agricole Marseille Montgrand : n° 30480507050

OLIVIER TOURENC ET NICOLAS KOMAROFF

19 rue Sainte 13001 Marseille

Olivier Tourenc - 04 91 54 71 36 - Nicolas Komaroff - 06 85 56 21 72
fax - 04 91 33 23 57 - e.mail - www.internet-developpement.fr/abt

1998 - ARMOIRE BATEAU TRANSATLANTIQUE

Cette traversée de l'Atlantique en armoire bateau est le fait d'une rencontre : celle d'un artiste soucieux d'ouvrir son travail sur des horizons quotidiens et celle d'un navigateur désireux d'apporter à sa démarche professionnelle une intention sémantique. L'un, par l'expérience, offre l'envergure, l'autre par son travail, l'objet.

L'étrangeté de la proposition provient plus de l'originalité de l'embarcation que du terrain ou de l'action. **Qu'est-il de plus naturel pour un marin que de rallier deux positions terrestres par voie de mer** - Qu'est-il devenu de plus naturel que de traverser l'Atlantique par les Alizé ? Les épopées nautiques écrites par les solitaires de l'Atlantique sont maintenant bien lointaines. Le franchissement de **cet océan** reste pour nous, occidentaux de l'hémisphère, la **référence mythique** en matière de traversée.

Cette entreprise, qui prolonge parfaitement le travail déjà accompli autour et avec l'armoire bateau depuis 1990, ouvre la notion d'exploit sur le quotidien. Et s'il s'y mêle réalités et rêves, ce sont ceux d'une utopie en train de se construire.

Si par sa proposition, **Nicolas Komaroff s'offre de faire traverser l'Atlantique à une œuvre d'art**, ce n'est pas à fond de cale, mais bien à bord de celle-ci. De la sorte, il s'inscrit en usager à la suite des intervenants marins acteurs de l'élaboration des armoires bateaux. **Avec l'utilisation, il les introduit plus pleinement encore au quotidien.**

Allant au-delà de "la traversée Franco-Suisse" de novembre 1996 par l'accomplissement et l'engagement qu'il donne dans cet acte, il introduit **avec force un questionnement entre usage et objet.**

1998 - ARMOIRE BATEAU TRANSATLANTIQUE

Un P.C. course, où seront collectées **les informations relatives aux journées passées en mer** (position, météo, etc), sera établi à Paris dans la galerie Jousse Seguin. Il répondra au pendant que constitue, sous le zénith des tropiques, la traversée. Ce diptyque marquera les relations établies entre les champs de l'art et du quotidien et **établira les contacts avec les médias**.

Eclatant cet espace de représentation, les données transmises par satellite rebondiront vers d'autres lieux **grâce au réseau d'internet et au site de l'armoire bateau transatlantique**. Renvoyant à l'ubiquité de ce travail, **différents lieux** de consultations seront **ouverts simultanément**.

D'un autre côté, des **reportages photographiques et audiovisuels** seront diffusés au travers des **presses écrites et audiovisuelles, régionales, nationales et internationales**, par les différentes chaînes de **télévision** et de **radio**, ainsi que par l'agence de presse **Sygma**.

L'édition de **deux ouvrages** encadre cette aventure. **Le premier**, sorti avant le départ, renferme le contenu chargé et acquis par l'armoire bateau dans ce voyage. Concept **prescriptif et anticipatif** de l'œuvre, il fait intervenir plusieurs auteurs et graphistes. **Le second** publié au retour de l'expédition aborde de manière descriptive **le projet depuis sa genèse**. La multiplicité des aspects est là aussi reprise par le croisement de différentes plumes.

Ce projet recherche aussi à **associer par son élaboration financière le monde de l'art et celui de l'économie**. Il s'attachera donc, sinon à faire intervenir ces deux domaines dans des proportions égales, du moins à ce qu'aucun n'apparaisse symboliquement.

L'intervention d'entreprises ainsi que la **présence professionnelle** de Nicolas Komaroff permettent en outre de marquer la réalité économique de l'art. En **affirmant l'armoire bateau comme productrice d'économie**, elle l'intègre sur la place en tant qu'entité solide et non comme une anecdote sociale.

OLIVIER TOURENC - ARTISTE

Navigue dès le plus jeune âge sur différents voiliers et se passionne rapidement pour l'art.



1993

construction de la première armoire bateau immatriculée pour le Diplôme National Supérieur d'Arts Plastiques.

1995

construction d'une série d'armoires bateaux pour une école de voile.

1997

traversée en armoire bateau entre la France et la Suisse.

1998

aujourd'hui, un nouveau challenge : la traversée de l'Atlantique en armoire bateau.

NICOLAS KOMAROFF - NAVIGATEUR

Passionné de voile depuis le plus jeune âge, ayant régate sur toutes sortes de dériveurs.

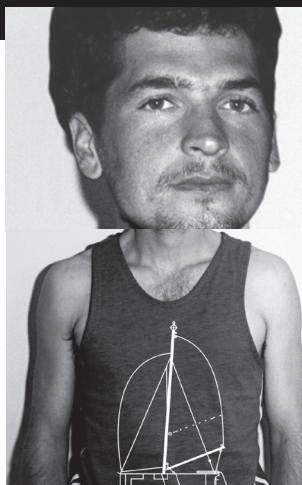

1989

étude et réalisation des plans d'un "Cotre Pilote Aurique" de 9 mètres.

1991

construction du cotre pilote "Amazone of night".

1995

tour de l'Atlantique Nord en solitaire sur ce bateau : Afrique, Caraïbes, Terre Neuve...

1998

aujourd'hui, un nouveau challenge : la traversée de l'Atlantique en armoire bateau.

**ARMOIRE BATEAU TRANSATLANTIQUE
TECHNIQUE**

1998 - ARMOIRE BATEAU TRANSATLANTIQUE

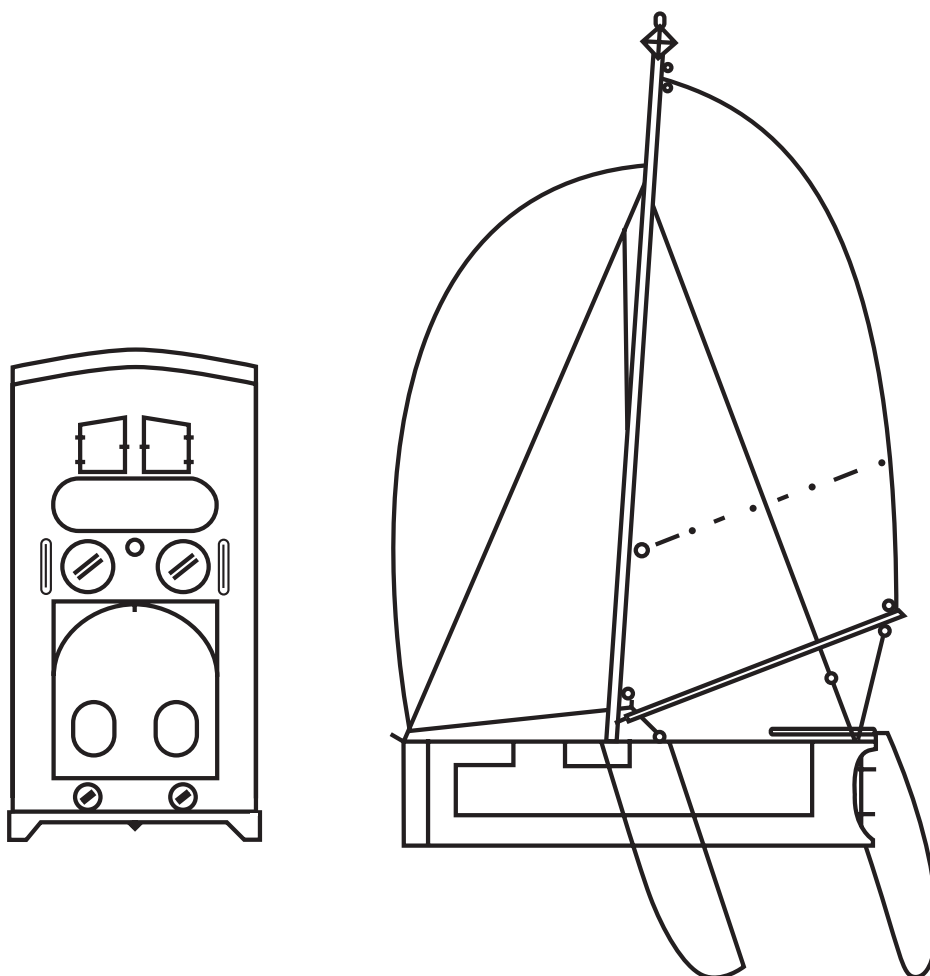

création - N. Komaroff - O. Tourenc

conception - B.E. Profils

construction - A.C.P.

longueur - 2,50 m

largeur - 1,30 m

creux - 0,65 m

matériau - bois composite

déplacement - 350 kgs

voilure - Voilerie Sun Sails - GV - Foc - Trinquette - Spi asymétrique

réserve de flottabilité - 350 kgs

homologation - certification européenne, catégorie D

création

N. Komaroff - O. Tourenc

conception

B.E. Profils

construction

A.C.P.

longueur

2,50 m

largeur

1,30 m

creux

0,65 m

matériau

bois composite

déplacement

350 kgs

voilure

Voilerie Sun Sails

GV

Foc

Trinquette

Spi asymétrique

réserve de flottabilité

350 kgs

homologation

certification ce



LA TRAVERSÉE

1998 - ARMOIRE BATEAU TRANSATLANTIQUE

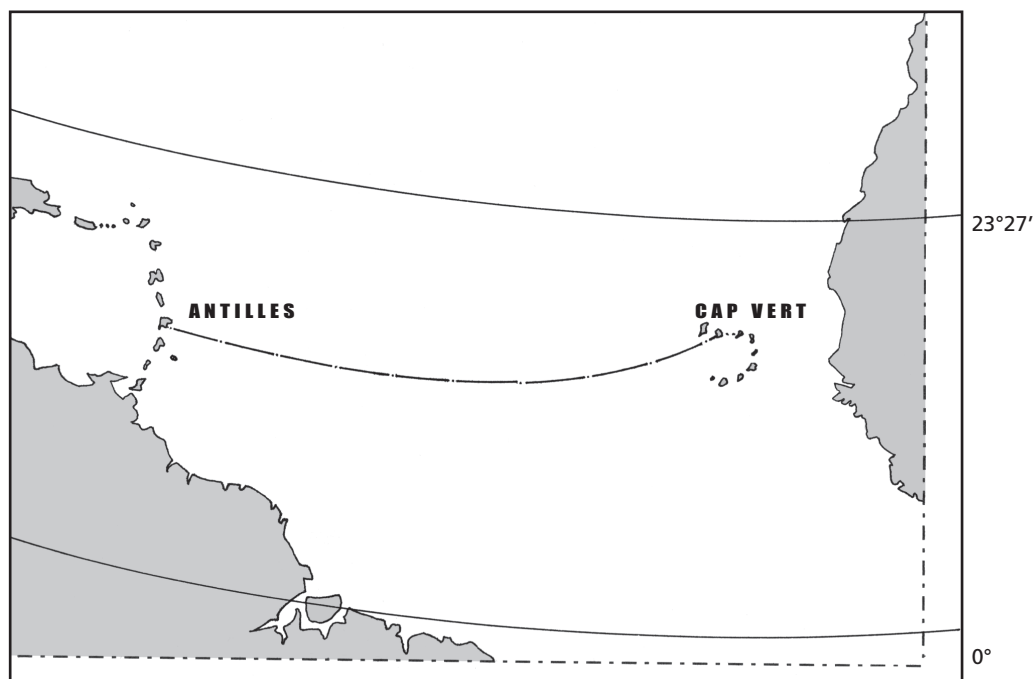

départ

de Mindelo, île de São Vincente - Cap Vert
(Cabo Verde)

arrivée

30 à 40 jours plus tard
Antilles françaises (Martinique)

distance

2100 milles

vents

régime d'Alizés

1998 - ARMOIRE BATEAU TRANSATLANTIQUE

Pour cette navigation hauturière, le bureau d'étude navale PROFILS dessine et conçoit une nouvelle armoire bateau, sur une base fournie conjointement par Nicolas Komaroff et Olivier Tourenc. Les objectifs de cette armoire bateau transatlantique sont d'assurer la navigation la plus sûre possible, dans les conditions qu'établissent les Alizés, tout en maintenant la vitesse proche de trois nœuds (5,5 km). Loin des records actuels, il s'agit d'atteindre une navigation effective, au-delà des dérives et courants potentiels. De plus, elle comporte différents aspects et éléments nécessaires à la sécurité et au confort de Nicolas Komaroff.

Sa construction emploie un procédé alliant des résines époxydes à des contre-plaqués marines aux propriétés mécaniques élevées et à la forte résistance au poinçonnage.

La structure de l'armoire bateau est constituée de **compartiments étanches** de petits volumes. Une **réserve de flottabilité en mousse à cellules fermées**, capable de maintenir à elle seule l'armoire bateau et son chargement, est répartie dans les compartiments étanches de manière à conserver à l'ensemble toute sa stabilité en cas d'envahissement d'eau.

Le **cockpit** dans lequel prendra place Nicolas Komaroff est **autovideur**, c'est à dire, capable d'**évacuer seul toute l'eau** s'il venait à être rempli entièrement. Pour **éviter un retournement** complet de l'armoire bateau, le **mât haubané est étanche et moussé**. Il porte de plus à son sommet un flotteur. Malgré cela, elle reste redressable en cas de non-fonctionnement de ces aménagements.

Le plan de **voilure spécialement adapté à cette navigation** dans les Alizés permet de varier le fractionnement suivant les forces des vents. Il est porté par le mât haubané qui est posé sur un pied articulable afin de pouvoir intervenir dans la partie haute. Les drisses extérieures (étanchéité du mât) sont facilement remplaçables.

Un certain nombre d'appareils de positionnement, de communication et de signalement sont embarqués. Un **G.P.S.** (doublé) fournit en permanence un positionnement par triangulations de satellites. Une **balise Argos** transmet à terre une position quotidienne de l'armoire bateau et indique les pressions barométriques à bord. Une touche "présence à bord" peut être actionnée périodiquement et un signal de détresse enclenché. Nicolas Komaroff disposera d'un **gilet de sauvetage gonflable servant de harnais et équipé**

SÉCURITÉ

1998 - ARMOIRE BATEAU TRANSATLANTIQUE

d'une ligne de vie. Il sera donc relié en permanence avec l'armoire bateau.

Un coffret de **signalisation pyrotechnique** de navigation au grand large est embarqué sur l'armoire bateau. Une **V.H.F. portable** permettra à Nicolas Komaroff de rentrer en contact avec d'éventuels navires croisants à proximité pendant qu'un **réflecteur** rendra visible l'armoire bateau sur leur écran **radar** et qu'un feu de positionnement tricolore la signalera la nuit. Des **liaisons quotidiennes** seront établies entre l'**armoire bateau et le P.C. course** grâce à un **téléphone par satellite** de type INMARSAT. Un circuit électrique produit l'énergie nécessaire en couplant batteries et panneaux solaires.

Un **dessalinisateur** complétera et palliera à toute défaillance du **réservoir d'eau douce de soixante litres** intégré à l'armoire bateau. Il fournira aussi l'eau de confort.

La nutrition est assurée par un part de **nourriture fraîche** et par une **alimentation lyophilisée**. Les besoins sont établis par un **nutritionniste** et les quantités prévues pour une traversée effectuée uniquement à la dérive.

Différents types de **combinaisons** fourniront un **choix vestimentaire adapté** aux diverses conditions rencontrées par Nicolas Komaroff pour lui apporter le plus de **confort** et d'**hygiène** possible.

1998 - ARMOIRE BATEAU TRANSATLANTIQUE

juin 1997

Annnonce du projet

- France 3 (soir 3 régional - 17/07/97)
- France 3 (12-13 national - 25/07/97)
- La Marseillaise (journal - 06/11/97)

mars 1998

Construction de l'armoire bateau

- Le Monde (journal - 17/04/98)
- RFI (quotidien de la mer - 27/04/98)
- France 3 (couleur pays - 30/05/98)
- L'Equipe (journal - 03/06/98)

juin 1998

Exposition Frac PACA

Présentation à la presse de l'armoire bateau

- La Marseillaise (journal - 06/06/98)
- AFP (dépêche du 08/06/98)
- RFO télévision (journal - 08/06/98)
- Europe 1 nationale (09/06/98)
- Europe 1 Marseille (09/06/98)
- RFO radio (journal - 10/06/98)
- France Info (journaux - 10/06/98)
- Le Monde (journal - 10/06/98)
- RTL (journal - 11/06/98)
- Biba (numéro - juillet 98)
- Libération (cahier rég. - 17/06/98)
- M6 (6 minutes régionales - 17/06/98)
- M6 (6 minutes nationales - 20/06/98)
- Bloc notes (revue - été 98)
- Artpress (revue - juillet 98)
- Le Petit Sportif (journal - 09/07/98)
- La Provence (journal - 21/07/98)
- Bateaux (revue - août 98)
- France 3 (c'est l'été - août 98)
- France 3 (Thalassa - 04/09/98)
- France 3 (Thalassa - 04/09/98)

octobre 1998

Exposition FIAC, Foire Internationale d'Art Contemporain de Paris

- La Provence (journal - 10/10/98)
- La Côte de Arts (journal - 15/10/98)
- L'Equipe Magazine (magazine - 08/11/98)
- DS (magazine - n° décembre 98)

mars 1999

Expositions collectives

"Anderswo 2", Kaskadenkondensator, Bâle.
"Expandier 1.0", Galerie Jousse Seguin, Paris.
"Hypothèses de Collection", Musée du Luxembourg, Paris.

- Libération (journal - 09/04/99)
- La Provence (journal - 19/04/99)
- Aden (journal - 12/05/99)
- Les Inrockuptibles (magazine - 26/05/99)

à paraître

Autres médias en attente de la date de départ pour le bouclage et parution de leur reportage :

- Flashart
- RTVB
- VSD
- TF1 - 20 h
- F3 - tout le sport
- TMC - Sud
- Art Press
- Bateaux

1998 - ARMOIRE BATEAU TRANSATLANTIQUE

Cette entreprise internationale menée par un navigateur et un artiste mobilise les énergies régionales :

des collectionneurs d'art

Madame Ferrera
Madame Tourenc
Monsieur Traquandi

des entreprises

Profils bureau d'étude navale

Eric Jean - 04 91 33 14 17 - Marseille

Accastillage et Chantier Phocéens chantier naval

Fadi Jureidini - 04 91 31 88 99 - Marseille

Accastillage Diffusion chaîne d'accastillage

Arnaud Monnoyeur - 04 90 47 01 10 - St Martin de Crau

Sun Sails voilerie

Michel Gendron - 04 91 33 62 57 - Marseille

Bik et Book atelier de création graphique

Christèle Huc - 04 91 33 19 36 - Marseille

Bik et Book édition maison d'édition

Vincent Hanrot - 04 91 33 19 36 - Marseille

Quadrissimo reprographie et infographie

Thierry Magnan et Sam Assedo - 04 91 33 61 13 - Marseille

Internet développement communication sur internet

Richard Vals - 04 91 74 24 61 - Marseille

des centres d'art contemporains

Frac PACA fond régional d'art contemporain

Eric Mangion - 04 91 91 27 55 - Marseille

CONNECTIQUES MUTATIONNELLES
OLIVIER TOURENC ET NICOLAS KOMAROFF

1998 - ARMOIRE BATEAU TRANSATLANTIQUE

Cette entreprise internationale menée par un navigateur et un artiste mobilise les énergies nationales :

Galerie Jousse-Seguin galerie d'art contemporain

Philippe Jousse et Patrick Seguin - 01 47 00 32 35 - Paris

Bloc notes revue d'art contemporain

Franck Perrin et Pierre Balblanc - 01 43 45 74 61 - Paris

R. F. I. Radion France Internationale

Arielle Cassim - 01 42 30 45 74 - Paris

O'Jump équipementier de sports

M. Cénicola - 03 20 03 59 59 - Neuville en Ferrain

GRAPHISME - C.HUC/BIK & BOOK - REPROGRAPHIE - QUADRISSIMO